

LINHA
PORTA
CONTÊINER







Fundada em 1969, na cidade de Orleans, SC, a Librelato é hoje uma das mais inovadoras fabricantes de implementos do Brasil. A empresa completou seus 50 anos em 2019 com cerca de 18 mil colaboradores e faturamento acima de 570 milhões de reais no ano anterior.

As fábricas da Librelato se concentram em seu estado natal: duas unidades em Içara e uma em Criciúma. Seus representantes estão estrategicamente instalados em todas as regiões brasileiras, assim como em países da América do Sul como Bolívia, Chile, Paraguai e Uruguai.

A Librelato possui um dos mais completos portfólios de produtos do País: reboques, semirreboques, bitrens, tritrens e rodotrens, para aplicações em carga seca, granelero, basculante, carrega tudo, tanque aço carbono, florestal, cavequeiro, furgão alumínio, furgão inado, porta contêiner, canavieiro e frigorífico.

CARACTERÍSTICAS TÉCNICAS



Sistema de frenagem totalmente integrado.



Buchas moleculares do braço tensor.
Não desalinha.



Eixos com cubo outboard e dois rolamentos grandes. Manutenção dos freios sem retirar o cubo do eixo



Balancim auto-lub.
Não necessita de lubrificação.



Lanterna traseira com *design* inspirado na linha automotiva e com indicação de direção sequencial



Engates contêiner normatizados.



Chassi leve e reforçado



Molas redimensionadas e reforçadas

SEMIRREBOQUE PORTA CONTÊINER



BASE

- Longarinas em perfil "I" em aço estrutural;
- Pino rei flangeado de 02' (50,8mm), conforme NBR 5548;
- Acoplamento adequado a veículo 6x2 e 4x2;
- Suspensão mecânica;
- Eixos tubulares com capacidade técnica nominal de 11 ton cada;
- Cubos e rodas a disco;
- Rodas 8:25 x 22.5";
- Sistema de freio integrado;
- Freio ABS;

- Para-choque fixo conforme resolução do CONTRAN 593/2016;
- Caixa de ferramentas plástica;
- Reservatório plástico para água 25 litros;
- Suporte de estepe tipo cesto;
- Aparelho de levantamento manual;
- Instalação elétrica com lanternas em LED e chicote elétrico blindado.

BASE DE CARGA

- Estrutura para fixação do contêiner;
- Configurações com:
4 engates;
8 engates;
12 engates.

PINTURA

- Preparação de superfície em jato de granalha padrão SA 2 1/2;
- Pintura com tinta de poliuretano (PU) industrial DF com proteção anticorrosiva e ultravioleta;
- Pintura com processo eletrostático líquido.

OPCIONAIS

- Pneus;
- Iluminação padrão Mercosul;
- Suspensão pneumática;
- Plataforma traseira fixa;
- Plataforma traseira móvel.

MODELO	Tração	A	B	C	D	E	F	G	TARA
CHASSI CONTAINER 3EMJ – 4P	6x2	12500	12190	1300	1600	1280	10900	1520	5800 kg
CHASSI CONTAINER 3EMJ – 8P	6x2	12500	12190	1300	1600	1280	10900	1520	6200 kg
CHASSI CONTAINER 3EMJ – 12P	6x2	12500	12190	1300	1600	1280	10900	1520	6800 kg

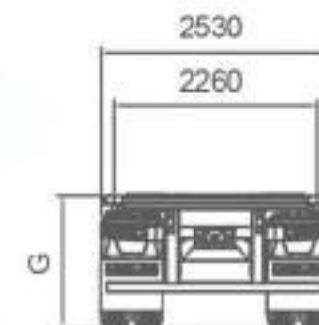
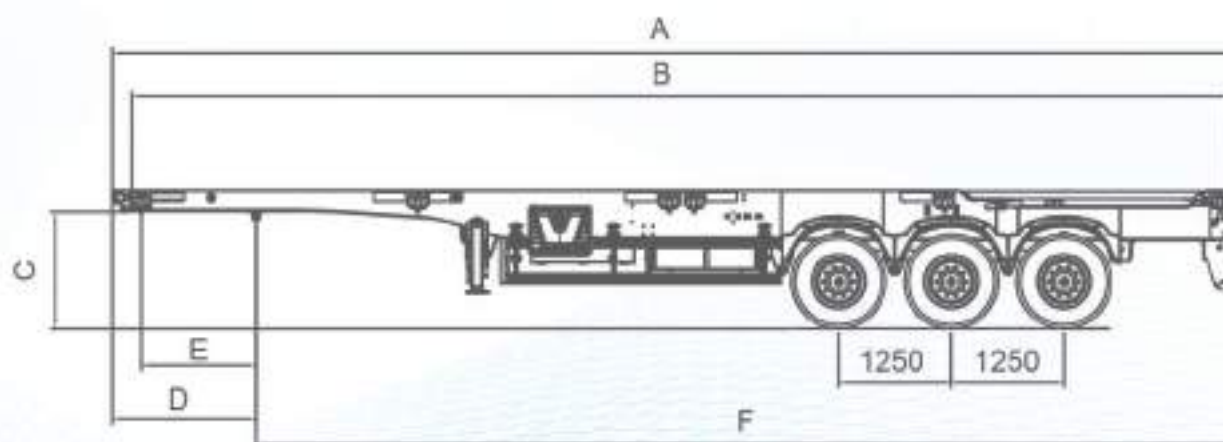



librelato.com

Matriz | Itara/SC | +55 48 3467 2200 | Rod. SC 445, s/nº, Km 7,5 | Bairro: Primeiro de Maio | CEP: 88820-000

Filial | Criciúma/SC | Rod. Jorge Lacerda, km2,5, nº 2170 | Bairro: Sangão | CEP: 88807-400